

LKT 210



SINCE 1971



LKT s.r.o.
Oravická 1965/62
028 01 Trstená
trade@lktholding.sk
www.lktholding.sk

Dealer:



LKT 210 Kombi standard specification

Engine:

CUMMINS QSB 6.7, 6-cylinder, 194 kW, Stage V

Type: diesel, 4-stroke with turbocharger

Fuel tank: 200 L

Transmission: hydrostatic DANFOSS, axial regulation pump, drive automatics, axial regulation hydro engine, 2-gears hydraulic drop box with two hydro engines, work/travel mode

Cabin: innovated, ROPS, FOPS, OPS certified, Seat BE-GE 31 - with air suspension, heated and ventilated, electric working station (seat incl. pedals) swivelling

Steering: fully hydraulic servo steering, articulation of half frames by means of 2 (two) hydraulic pistons, steering wheel with emergency steering

Hydraulic crane Epsilon Palfinger S110F101-N with a reach of 10,1 m with the possibility of folding the hand into transport position with processing pressure up to 220 bar, floating position, wood logs support, including support frame, hydraulic coupling, and electrohydraulic controls in operator's cabin, incl. grab FG43S

Stake platform: with spherical guiding rollers, 3 + 1 mechanically retractable pair of stakes (+700 mm)

Rear shield: tiltable, hydraulically operated

Rear protection grid: rigid

Winch: electro-hydraulically operated, double drum, free unwinding of the rope, hydromotor DANFOSS

Winch power: 2x100 kN

Winch speed: 1,2 m/s max.

Rope diameter/ length: 12 mm/ 90 m or 13 mm/ 75 m

Frames: pivoting of the frames through axial bearing with possible hydraulic locking

Axles: NAF, disc differential locking - electro-hydraulically operated, disc operation brakes with SAFIM brake valves, electro-hydraulic parking brake, front axle- rigid, rear axle – boogie

Working hydraulic pump: 147 cm³/r

Hydraulic tank: 155 L

Working pressure: 240 bar

Electric system:

Voltage: 24V

Alternator: 70A/28V

Batteries: 12V/50Ah, 2 pcs

Starter: 4 kW/24V

Tires dimension: front 600/65-34, rear 600/55-26,5

Max. speed: 34 km/h

Weight: 18.500 kg

LxWxH: 10.120 x 2.550 x 3.520 mm

Additional equipment for LKT 210

Winch

2x100 kN, two-speed winch equipped lamellas with organic lining, automatic electrohydraulic control with maximum winding speed 1,2m/s, rope diameter/ length: 12 mm/ 140 m or 13 mm/ 120 m

2x120 kN, two-speed winch equipped lamellas with organic lining, electrohydraulic control with maximum winding speed 1,2 m/s, rope diameter/ length: 12 mm/140 m or 13 mm/ 120 m

Valve for load/weight control

Control system for force adjusting of 1 winch drum (only for 2x100 kN-120 m winch)

Stake platform

Stake platform with hydraulic lifting of the rear part, 3 + 1 mechanically retractable pair of stakes (+700 mm)

Stake platform with hydraulic lift of the rear part, 3 + 1 hydraulically retractable pair of stakes (+700 mm)

Remote control

TERRA FUNK FA5 (start - stop system, winch control, throttle regulation)

Protection grid

Hydraulically tiltable protection grid

Hydraulic crane

Hydraulic crane X120 F102 Epsilon Palfinger

Hydraulic crane X140 F102 Epsilon Palfinger

Grab

Grab FG57X – for big and extreme log sizes for crane type S

Clamp bunk

1,6 m2 (Burger) - removable, rotating 180° with electro-hydraulic control

2,0 m2 (Burger) - removable, rotating 180° with electro-hydraulic control

Rear shield

Spherical pulleys with hydraulic motors for unwinding of the rope - 2 pcs

Front blade

Front blade

Toolboxes on the front blade - storage boxes – 2 pcs

Wheels

Tires incl. rims

Dimensions 710/65-34 front, 710/55 - 26,5 rear

Anti-slip chains with diameter 14mm - pair

Anti-slip chains with diameter 16mm - pair

Chain tracks

Cabin

Rotating workstation - seat with mechanical swivelling and electric brake

Protective seat covers (LKT)

Air-condition Webasto with independent cooler and ventilator

Camera incl. Monitor

Radio with USB port, 2 speakers

Cab protection with protective iron grid

Rear window

Front side windows 2x

Upper part of door 2x

Lower part of door 2x

Side - working LED lights (2x2)

Engine preheating (heating of circulating cooling system)

Attachments for LKT 210

Harvester head

Harvester head Nisula 425 C with control

Harvester head Nisula 425 H with control

Harvester head Nisula 500 C with control

Harvester head Nisula 500 H with control

Cutting head

Cutting head Nisula 205 E with control

Cutting head Nisula 285 E with control

Cutting head Nisula 285 E+ with control

KLEMBANK BURGER 2m²
BASIC SIZE LOADING AREA 2m²
MAX. LOADING AREA 3.9m²
MIN. LOADING AREA 0.5m²

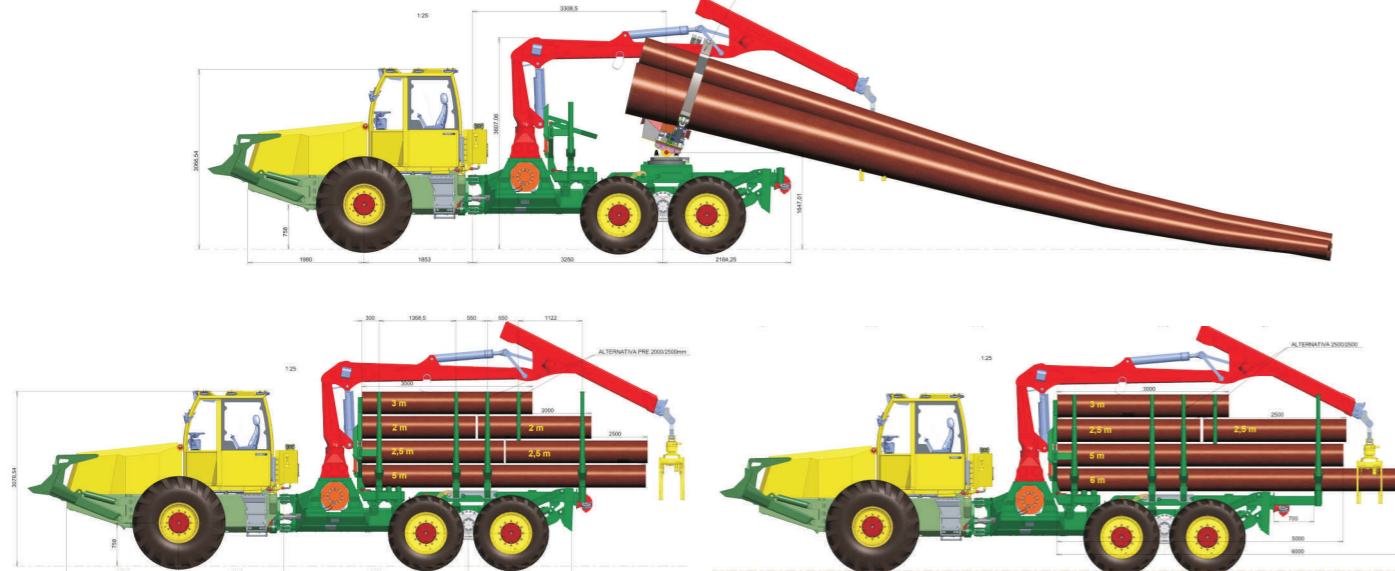

LKT 210 Kombi in Standardausführung

Motor:

CUMMINS QSB 6,76 Zylinder, 194 kW, Stage V

Dieselmotor mit Turbo

Inhalt des Treibstofftanks 200 L

Fahrtrieb: hydrostatischer Fahrtrieb DANFOSS mit Axialkolben-Verstellpumpe und zweistufigem Verteilergetriebe mit Doppelmotor Antrieb. Fahrstufen: Gelände /Straße

Kabine: moderne Sicherheitskabine, ROPS, FOPS, OPS geprüft. Luftfederter Sitz BE-GE 31, mit mechanischer Drehpodeste, entlüftet, beheizt

Lenkung: Knicklenkung mit zwei Hydraulikzylindern, Lenkrad mit Notlenkung

Rückekran S110 F101- N Epsilon Palfinger mit Greifer FG43S, Reichweite 10 m mit der Möglichkeit der Zurücklegung des Armes in Transportposition. Arbeitsdruck bis 220 bar. Schwimmstellung, Stammkamm, Krankonsole, elektrohydraulisches Steuerventil, Bedienung aus der Fahrerkabine

Rungenplattform: Rungenkorb nicht höhenverstellbar, 3 feste Rungenpaare, 4. Rungenpaar mechanisch ausziehbar. Seilrollen am Grundrahmen

Heckschild: absenkbar, hydraulisch gesteuert

Hintere Schutzgitter: fest

Winde: 2x100 kN Doppeltrommelwinde, Hydromotor DANFOSS

Seilgeschwindigkeit: max. 1,2 m/s

Seilfassung: 12 mm/ 90 m oder 13 mm/ 75 m

Rahmen: knickgelenktes Fahrgestell mit Axialgelenken und Verblockung Zylinder

Achsen: NAF mit Lamellen – Differentialsperre, Feststellbremse und Parkbremse elektrohydraulisch durch Bremsventil SAFIM gesteuert. Vorne Starrachse, hinten Bogie-Achse

Hydrauliköltank mit 155 L

Arbeitsdruck 240 bar

Elektrisches System:

Spannung: 24V

Alternator: 70A/28V

Batterien: 12V/50Ah, 2 St

Anlasser: 4 kW/24V

Reifen: Abmessung: vorne 600/65-34, hinten 600/55-26,5

Max. Geschwindigkeit: 34 km/h

Gewicht: 18.500 kg

Abmessungen (LxBxH): 10.120 x 2.550 x 3.520 mm

Optionale Ausstattung zu LKT 210

Winde

2x100 kN, zwei Seilgeschwindigkeiten, Lamellen mit organischem Belag, automatischer Umschaltung, elektrohydraulisch gesteuert. Seilgeschwindigkeit 1,2 m/s. Seildurchmesser 13 mm, Trommelkapazität 120 m oder 12 mm/ 140 m

2x120 kN, zwei Seilgeschwindigkeiten, Lamellen mit organischem Belag, automatischer Umschaltung, elektrohydraulisch gesteuert. Seilgeschwindigkeit 1,2 m/s. Seildurchmesser 13 mm, Trommelkapazität 120 m oder 12 mm/ 140 m

Lasthalteventil

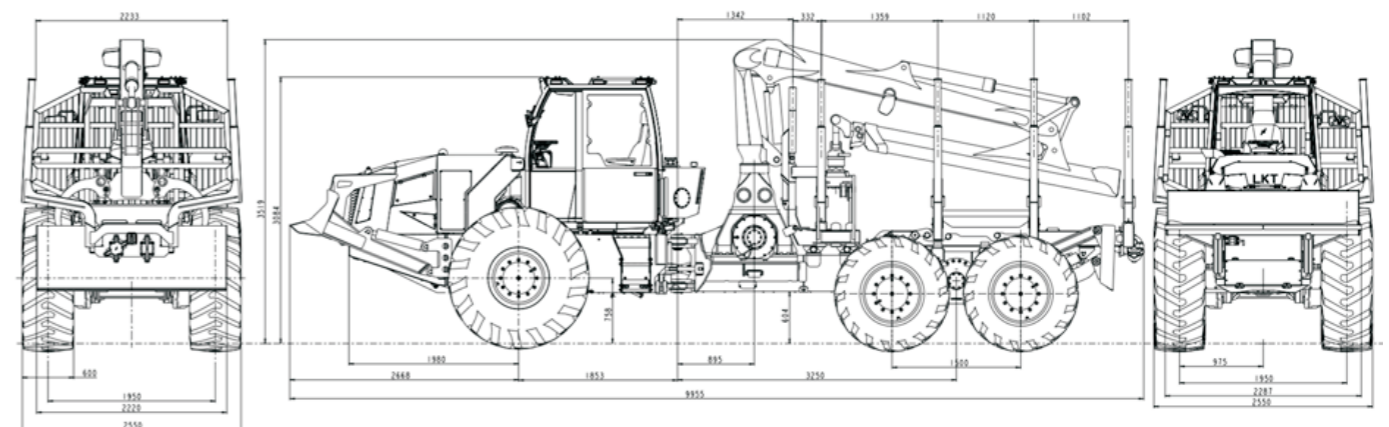

Zugkraftverstellung der Winde, nur auf 1 Trommel der Winde 2x100 kN möglich

Rungenplattform

Rungenplattform hydr. höhenverstellbar, Heben des hinteren Teiles mit 3 Rungenpaaren, 4. Rungenpaar mechanisch ausziehbar

Rungenplattform hydr. höhenverstellbar, Heben des hinteren Teiles mit 3 Rungenpaaren, 4. Rungenpaar hydraulisch ausschließbar

Fernbedienung

TERRA FUNK FA5 (Start-Stop, Winde, Gas +/-)

Gitter

Hydraulisch – umklappbares hinteres Gitter

Rückekran

Rückekran X 120 F102 Epsilon Palfinger

Rückekran X 140 F102 Epsilon Palfinger

Greifer

Greifer FG57X für Holz von großem bis extremes Volumen

Klemmbank

1,6 m2 (Burger) – Wechselsystem mit Rungenrahmen, drehbar um 180°

2,0 m2 (Burger) – Wechselsystem mit Rungenrahmen, drehbar um 180°

Heckschild

Seilrolle mit hydraulischer Seilabwicklung – 2 St

Frontpolterschild

Frontpolterschild

Werkzeugkiste – 2 St

Bereifung

Reifen inklusive Felgen:

Forst Ausführung, Dimension 710/65 – 34 vorne, 710/55 – 26,5 hinten

Traktionsketten, Materialdicke 14 mm - Paar

Traktionsketten, Materialdicke 16 mm - Paar

Bänder

Kabine

Drehbar Sitzplatz mit mechanischem Drehungswerk und elektrischer Bremse

Sitzbezug (LKT)

Klimaanlage Webasto und autonomem Lüfter mit unabhängigem Kühler

Kamera mit Monitor

Radio mit USB-Port, zwei Lautsprecher

Schutz der Kabine mit Stahlschutzgittern

Hintere Scheibe

Vordere Seitenscheibe 2x

Oberer Türschutz 2x

Unterer Türschutz 2x

Seitliche Beleuchtung auf der Kabine - Arbeitsbeleuchtung LED 2x2 St

Motor Vorwärmung

Zusatzausstattung zu LKT 210

Harvestorkopf

Harvestorkopf Nisula 425 C mit Steuerung

Harvestorkopf Nisula 425 H mit Steuerung

Harvestorkopf Nisula 500 C mit Steuerung

Harvestorkopf Nisula 500 H mit Steuerung

Baumschere

Baumschere Nisula 205 E mit Steuerung

Baumschere Nisula 285 E mit Steuerung